

DETALHE 01 FAIXA DE SEGURANÇA
Sem escala
Tinta: EXTRUDADO
Cor: BRANCA

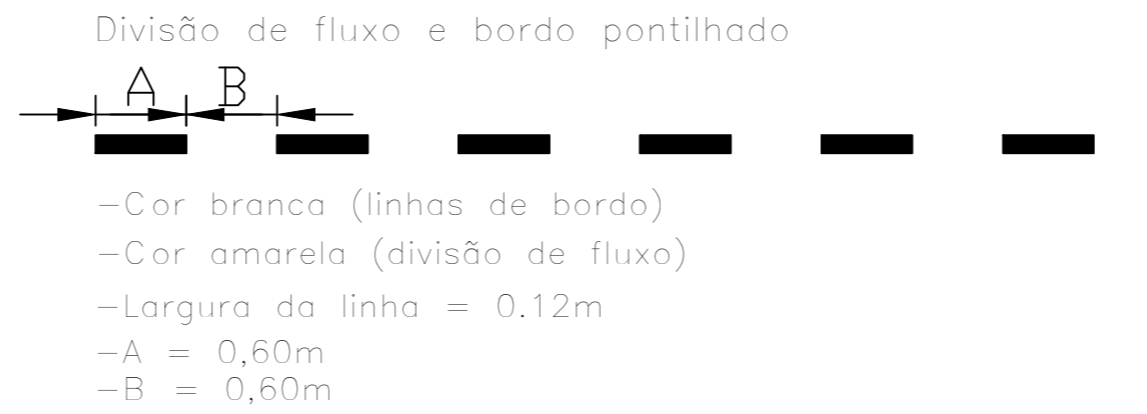

DETALHE 02 Divisão de fluxo e bordo pontilhado
Sem escala
-Cor branca (linhas de bordo)
-Cor amarela (divisão de fluxo)
-Largura da linha = 0,12m
-A = 0,60m
-B = 0,60m

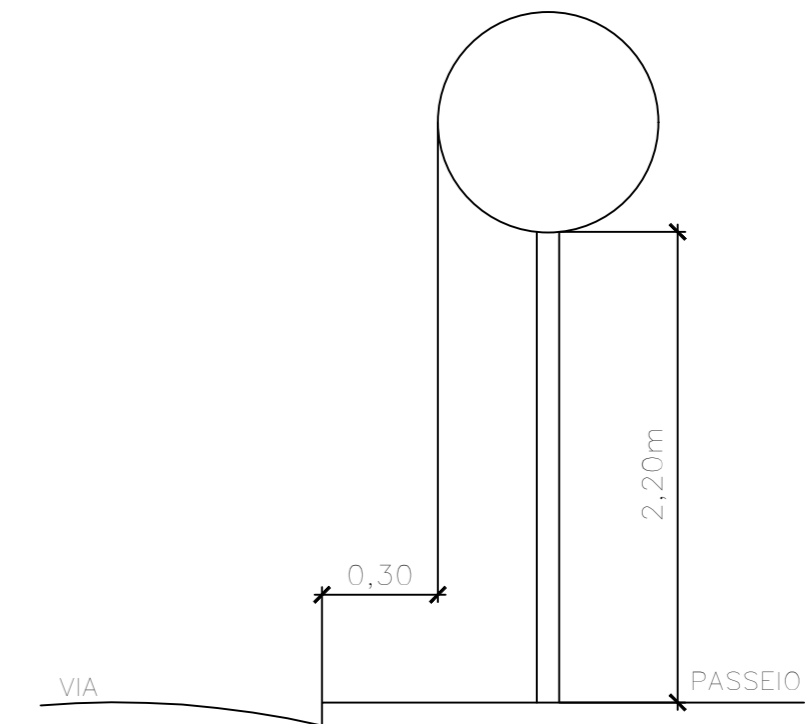

DETALHE 04 LOCAÇÃO DE PLACAS DE SINALIZAÇÃO
Sem escala



DETALHE 03 LINHAS DE ORIENTAÇÃO DE FLUXO
Sem escala

Sinais de forma circular			
Forma	Cor		
	 Obrigação/restricção	 Proibição	Fundo
Simbolo			Preta
Tarja			Vermelha
Orla			Vermelha
Letra			Preta
Fonte Letra		Arial	

Via	Diâmetro (m)	Tarja (m)	Orla (m)
Urbana	0,50	0,050	0,050

DETALHE 05 PLACAS DE REGULAMENTAÇÃO
Sem escala

FORMA OCTOGONAL
MODELO R-1 DAER



LADO = 0,35m
ORLA EXTERNA (VERMELHA) = 0,014m
ORLA INTERNA (BRANCA) = 0,028m
ÁREA = 0,59m²
LETRAS COR BRANCA

DETALHE 06 PLACAS DE REGULAMENTAÇÃO
Sem escala

OBRA: PAVIMENTAÇÃO ASFÁLTICA CBUQ (CONCRETO BETUMINOSO USINADO A QUENTE)			
ENDEREÇO: TRECHOS DA RUA 10 DE SETEMBRO E AVENIDA LIA ANDREANI LETTI BAIRRO CENTRO, SÃO JOSÉ DO OURO/RS		ÁREA: 5.893,19M ²	DETALHAMENTOS DIVERSOS.
PROPRIETÁRIO: MUNICÍPIO DE SÃO JOSÉ DO OURO/RS		DATA: MAIO - 2018	DESENHO: CARLA
RESPONSÁVEL TÉCNICO PROJETO: ENG. CIVIL CARLA RAGNINI - CREA 137639-6		ESCALA: INDICADA	PRANCHA: 07